

Dosa**SALE** - Dosa**SPEZIE**

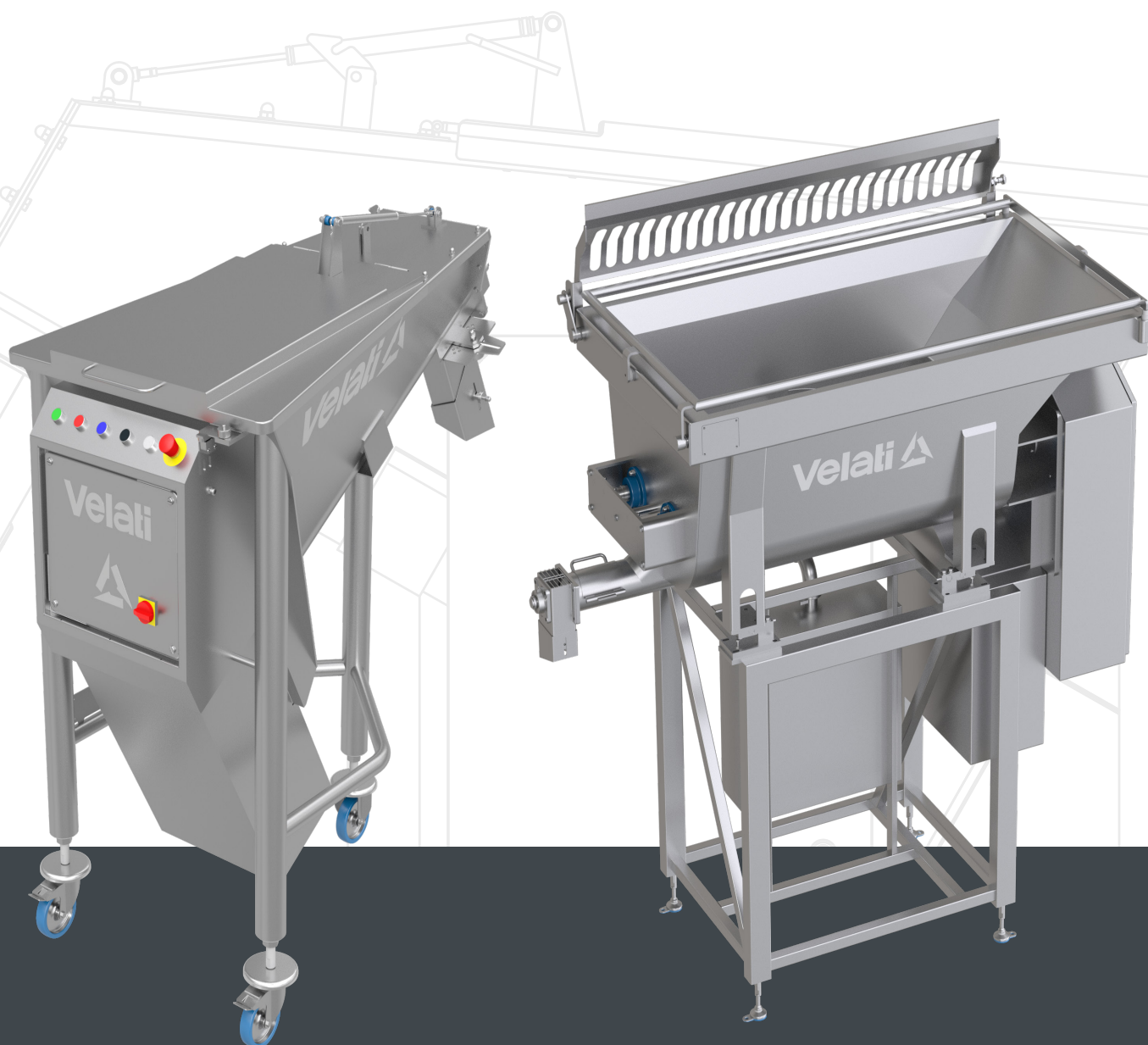

I Dosasale e Dosaspezie Velati - interamente costruiti in acciaio INOX e con materiali idonei al contatto con gli alimenti secondo la normativa MOCA e le linee guida dell'Hygienic Design - sono stati studiati per distribuire sale e spezie nelle linee di produzione, sui nastri trasportatori che collegano la fase di macinatura con la fase di impasto.

Grazie ai motori ad alta efficienza ed alla possibilità di installare l'inverter (opzione), garantiscono un perfetto dosaggio della concia per un prodotto finale di altissima qualità.

Il modello con vasca da 115 è dotato di una coclea inclinata che convoglia il prodotto alla bocca dosatrice, la versione con vasca da 250 litri è dotata di un albero rompiponte che ha anche scopo di miscelazione e infine la versione con vasca da 300 litri è dotata di due alberi di miscelazione e vasca a doppia culla, per mantenere costantemente in movimento e miscelare il prodotto da dosare.

Celle di carico disponibili in opzione.

Tutte le macchine Velati sono dotate di pannelli di comando touch-screen IP69k con un'intuitiva interfaccia utente e possono essere fornite come macchine singole, all'interno di linee automatizzate di produzione nuove o inserite in linee pre-esistenti.

Dosasale - Dosaspezie

DATI TECNICI

MODELLO	DOSASALE - DOSASPEZIE			
Capacità vasca	l	115	250	300
Potenza motore coclea	kW	1,1	0,75	1,5
Potenza motore di miscelazione	kW		1x1,5	2x1,5
Inverter		Opzione		

MODELLO	DOSASALE - DOSASPEZIE				
Capacità vasca	l	115	250	300	
Dimensioni	A	mm	1500	2300	2350
	B	mm	850	1000	1300
	C	mm	1600	1700	2050

*Le dimensioni indicate nella presente scheda tecnica sono orientative e possono essere variate. Le prestazioni sono da intendersi per macchina nuova di fabbrica, in condizioni climatiche normali e per utilizzo rispondente a quanto riportato sul manuale di utilizzo. Equipaggiamenti diversi possono far variare alcuni valori.

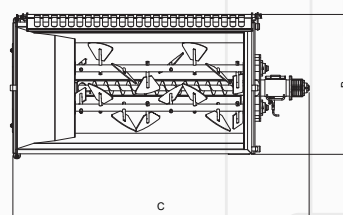
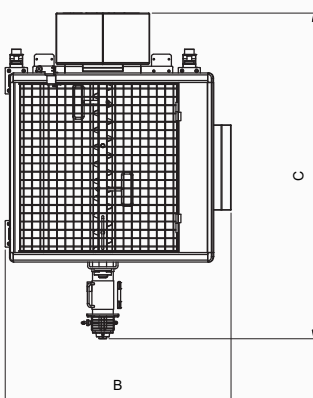
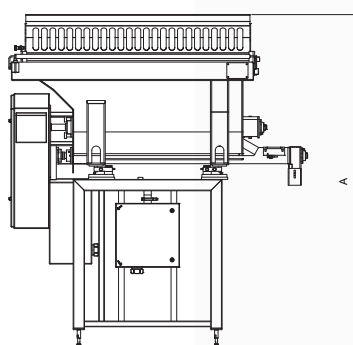
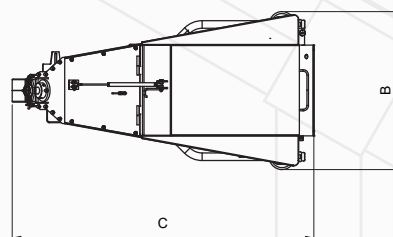
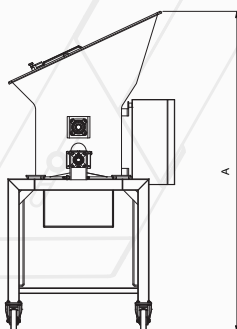
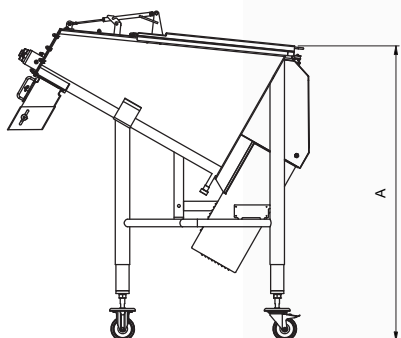

Celle di pesatura



Griglia magnetica